

番号	名称	材質、仕様	数量	備考
①	釜蓋	SUS304-φ1140	1	
②	釜本体	SUS304-2t+SS-10t	1	
③	ヒーター	7ルミ鑄込み、5.0kW	9	
④	主操作ボックス	SUS304	1	パワーコントロール付き
⑤	釜回転操作ボックス	SUS304	1	手動ハンドル
⑥	脚	SUS304		
⑦	給湯、給水カラン		各1	15A
⑩	清掃用カラン		1	

製品仕様	
外観寸法	1926W×1250D×1000H
釜寸法	1100φ×445H
釜容量	約330L(満水量)
電源	AC 200V 3相
消費電力	45.0kW(強運転)
最大電流	130A(強運転)
本体質量	約460kg

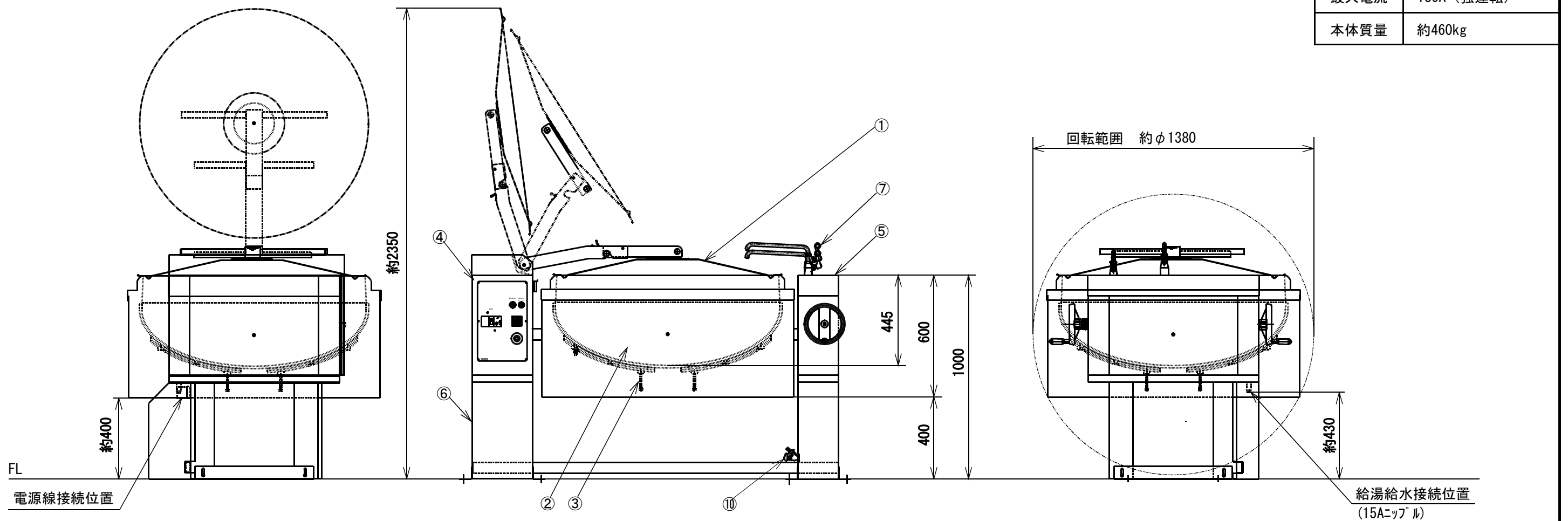

SANWA CHURI INDUSTRY CO., LTD.				電気クッキングケトル 外形図	
APPROVED BY	CHECKED BY	DESIGNED BY	DRAWN BY	CSK-300 (両手ハンドル付)	
			jun. t		
DRAWING NO.	DATE	2008.09.24	SCALE	1/20 (A3)	WEIGHT
					ab. 460kg