

APPROVED	SHECKED	DESIGNED	DRAWING	SCALE	DRAWING NO.	WEIGHT
			K. Ashizawa 2009.12.08			ab. 320 Kg

ベーキング オープン
ELECTRIC BAKING OVEN EB-7P

SPECIFICATION		No.	ARTICLES	名称	MATERIAL	Q'TY	REMARKS
OVEN	3 kw × 2	1	BODY	本体	SUS430, SS400	1set	
FERMENTATION	0.5 kw	2	OVEN	オープン	SUS430	2	
TOTAL WATTAGE	6.5 kw	3	INSULATION	オープン断熱材	ROCKWOOL	2set	
VOLTAGE	440VAC	4	DAMPER KNOB	オープンダンパーツマミ	BAKELITE	2	
PHASE	3φ	5	OVEN HEATER	オープンヒーター	SUS304	12	500W
CYCLE	60/50 Hz	6	FERMENTATION BOX	発酵室	SUS430	1	
		7	FERMENT. HEATER	発酵ヒーター	SUS304	1	500W
OVEN SIZE		8	CABLE GLAND	ケーブルグラント	Bc	1	20b
	540W × 550D × 300H	9	SOURCE LAMP	電源表示灯		1	ILT-400W
WITH EARTH TERMINAL		10	OVEN RUNNING LAMP	オープン運転表示灯		2	ILT-200G
アース端子付き		11	OVEN THERMOSTAT	オープンサーモスタット		2	5513062010
BODY : POLISHED		12	OVEN SWITCH	オープンスイッチ		4	4334232000
本体 パフ仕上げ		13	FERMENT. RUNN. LAMP	発酵運転表示灯		1	ILT-400G
		14	FERMENT. SWITCH	発酵スイッチ		1	492201500
		15	LEG	脚		4	

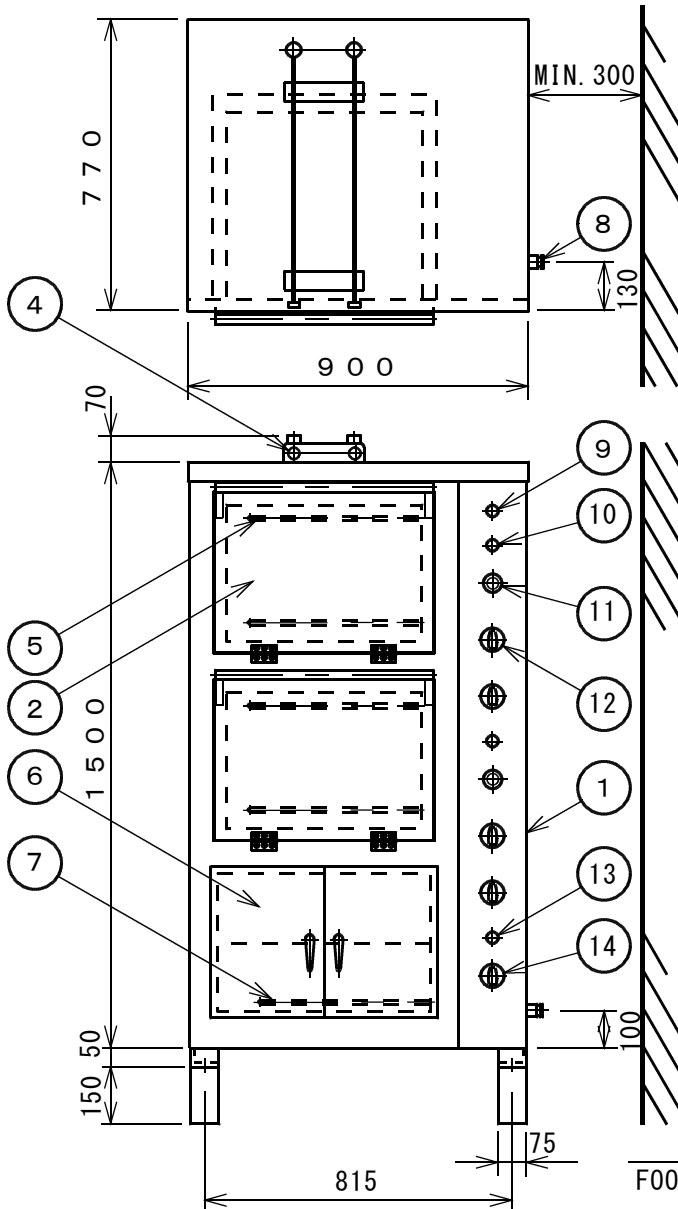

メンテナンススペースを300mm以上取って下さい。

MAINTENANCE SPACE : MIN. 300mm

ヒーター・電装品点検口
MAINTENANCE HOLE FOR HEATER
& ELECTRICAL APPLIANCES

